

ТРИВЕННА

Многофункциональный буксир-толкач

AHTS

Проект KPT-2500 1C Pusher Tug



MORWENNA
Shipping Company

Баржи • Транспортно-буксирные суда • Буксировки всех видов,
перевозка спецобъектов • Перевозка негабаритных
и тяжеловесных грузов • Технический менеджмент

www.mwship.com

ТРИВЕННА • ТБС, АНТС

ГОД ПОСТРОЙКИ: 2019	ВЫСОТА БОРТА: 3,50 м
МЕСТО ПОСТРОЙКИ: Нидерланды, Thecla BS	ОСАДКА: 2,30 м / 2,60 м
ДЛИНА: 40,60 м	МОЩНОСТЬ: 3450 л.с.
ШИРИНА: 13,00 м	ТЯГОВОЕ УСИЛИЕ: 39 т
ПОРТ ПРИПИСКИ: Новороссийск	НОМЕР ИМО: 9849930



КЛАСС:

RINA, C \boxtimes tug; supply vessel-anchor handling; unrestricted navigation \boxtimes AUT-UMS; ICE CLASS IC; GREEN PLUS; INWATERSURVEY; MON-SHAFT; PMS

• Проект KPT-2500 1C Pusher Tug •

Вид сбоку

Вид спереди

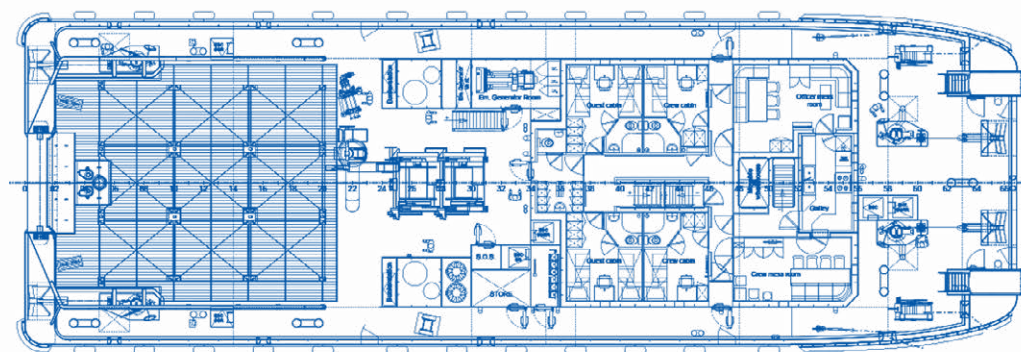
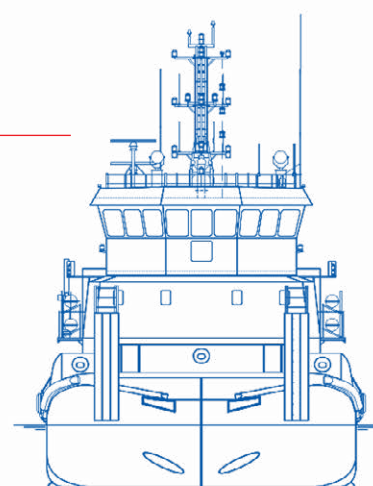
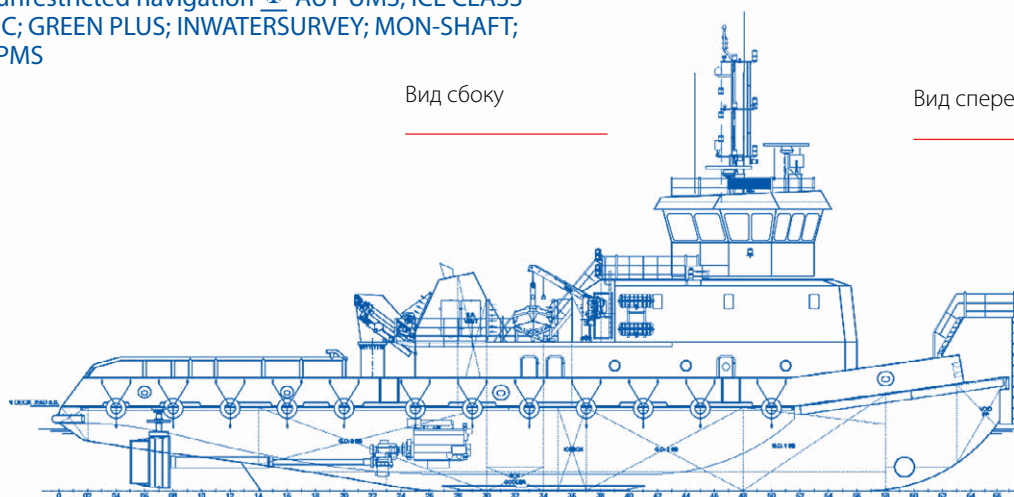

Вид сверху

ДАННЫЕ ДВИГАТЕЛЕЙ

ГЛАВНЫЕ ДВИГАТЕЛИ:	2x Cummins QSK-50
МОЩНОСТЬ:	1268 кВт / 3450 л.с.
ПОДРУЛИВАЮЩЕЕ УСТРОЙСТВО:	1x Veth Propulsion VT-180-001
ВИНТЫ:	2x фиксированного шага
РАСЧЕТНОЕ ТЯГОВОЕ УСИЛИЕ:	39 т
РУЛЕВОЕ УСТРОЙСТВО:	HY-Antriebsstation CP-PSL-F.2P / 10640

ВСПОМОГАТЕЛЬНОЕ ОБОРУДОВАНИЕ

АВАРИЙНЫЙ ДИЗЕЛЬ-ГЕНЕРАТОР:	Cummins QSB7-DM, 122 кВт
ДИЗЕЛЬ-ГЕНЕРАТОР:	Cummins QSM11-DM, 265 кВт
ГРУЗОВОЙ НАСОС ПРЕСНОЙ ВОДЫ:	Azcue CA80-20
ГРУЗОВОЙ ТОПЛИВНЫЙ НАСОС:	Azcue BT-LV90T2
НАСОС СТОЧНО-ФЕКАЛЬНЫХ ВОД:	Azcue CA80-20

БУКСИРНОЕ И ЯКОРНОЕ ОБОРУДОВАНИЕ

БУКСИРНАЯ ЛЕБЕДКА:	1x 35 т при 6 м/мин
БУКСИРНО-ЯКОРНАЯ ЛЕБЕДКА:	1x 35 т при 6 м/мин
ВМЕСТИМОСТЬ БАРАБАНА БУКСИРНОЙ ЛЕБЕДКИ:	40 мм x 750 м
ЯКОРНАЯ ЛЕБЕДКА:	1x 35 т при 6 м/мин
МАЛАЯ ЛЕБЕДКА:	9 т при 20 м/мин
ВМЕСТИМОСТЬ БАРАБАНА МАЛОЙ ЛЕБЕДКИ:	18 мм x 150 м
ГИДРАВЛИЧЕСКИЙ КРАН:	HEILA 1x 13,5 т при вылете 5 м; 3 т при вылете 16,92 м
ЗАЖИМ ДЛЯ ЯКОРЕЙ:	1x
ПИНЫ ДЛЯ ЯКОРЯ ЗАВОДКИ:	2x 50 т
КОРМОВОЙ РОЛЛ:	1x 50 т
ЯКОРЯ:	4x
ЯКОРНЫЙ ШПИЛЬ:	C-Nautical 24,48 кН при 9 м/мин
ЯКОРНАЯ ЦЕПЬ:	2x 24 мм - 192,5 м, 2x 24 мм - 125 м

ДАННЫЕ О ВМЕСТИМОСТИ

ДИЗЕЛЬНОЕ ТОПЛИВО:	185,00 м ³
ДИЗЕЛЬНОЕ МАСЛО:	5,00 м ³
ПИТЬЕВАЯ ВОДА:	34,08 м ³
СТОЧНО-ФЕКАЛЬНАЯ ВОДА:	39,60 м ³
ПЛОЩАДЬ ГРУЗОВОЙ ПАЛУБЫ:	110,00 м ²
ПОДСЛАНЕВЫЕ ВОДЫ:	5,18 м ³
ОТРАБОТАННОЕ МАСЛО:	4,23 м ³
ОПРЕСНИТЕЛЬНАЯ УСТАНОВКА:	4,80 м ³ в сутки
НАГРУЗКА НА ПАЛУБУ:	3 т/м ²

СПАСАТЕЛЬНЫЕ СРЕДСТВА И ОБОРУДОВАНИЕ

СПАСАТЕЛЬНАЯ ШЛЮПКА:	1x 6 человек
СПАСАТЕЛЬНЫЕ ПЛОТЫ:	4x 16DK+E
СПАСАТЕЛЬНЫЕ ЖИЛЕТЫ:	24x SOLAS EC2010
ГИДРОТЕРМОКОСТЮМЫ:	24x MAS-II DOC
СПАСАТЕЛЬНАЯ ШЛЮПКА:	RSQ 450 G
ПИРОТЕХНИЧЕСКИЕ СРЕДСТВА:	имеются
СОЛАС:	применяется
МАРПОЛ:	применяется



**Особенность проекта:
подъемная рулевая рубка**

РАДИОНАВИГАЦИОННОЕ ОБОРУДОВАНИЕ

ПОЗЫВНОЙ:	UBSS3
УКВ РАДИОСВЯЗЬ:	Sailor 6210 VHF
СПУТНИКОВОЕ ОБОРУДОВАНИЕ:	Thrane&Thrane
СПУТНИКОВАЯ СВЯЗЬ:	1x Inmarsat FleetBroadband 150
СПУТНИКОВЫЙ ТЕЛЕФОН:	COBHAT
ИНМАРСАТ:	VHF Radio station GMDSS with DSC
ГМССБ:	A1, A2, A3
РАДАР:	2x X-band radar JMA-5300Mk2
ЭХОЛОТ:	1x JRC JMA-5300MK2
ЛАГ:	1x JRC Speed log
НАВИГАЦИОННЫЙ ТЕЛЕКС:	1x JRC
МАГНИТНЫЙ КОМПАС:	REFLECTA 1
ГИРОКОМПАС:	Sperry Marine, Navigat 100
АВТОПИЛОТ:	Raytheon NautoPilot NP 60
AIS:	SAILOR 6280-81
ЭКНИС:	2x Transas NS4000
GPS/ГЛОНАСС:	Sailor 6560-70
ПВ/КВ РАДИОСВЯЗЬ:	MF/HF DSC 6000 150 W
E-MAIL/ИНТЕРНЕТ:	имеется

ВОЗМОЖНОСТИ ПО РАЗМЕЩЕНИЮ ЛЮДЕЙ

ОБЩЕЕ КОЛИЧЕСТВО ЛЮДЕЙ:	20
МАКСИМАЛЬНОЕ КОЛИЧЕСТВО ПАССАЖИРОВ:	8
КОЛИЧЕСТВО КАЮТ:	10
КОЛИЧЕСТВО ЭКИПАЖА:	12

Более 40 единиц флота в собственности:

KPT2500-1C PUSHER TUG

СУДА-НОВОСТРОИ



3 единицы
Многоцелевые ТБС с ледовым классом IC

МБ



3 единицы
Буксиры с ледовым классом IC

РТ-600

Проект 1741AM



1 единица
Буксир-толкач с ледовым классом (Лед 10)A

ОТ-2000

Проект 428.1



1 единица
Буксир-толкач с ледовым классом IC

БАРЖА-МЕТАНОЛОВОЗ ЧЕМБА



1 единица
Баржа для перевозки метанола

РОРО-ПОНТОН 6516

Проект 6516



1 единица
РОРО-пonton с ледовым классом IC

АРКТИК



1 единица
Многоцелевое ТБС с ледовым классом 1A

СИЛЬВЕР ЛОВЕННА



1 единица
Многоцелевое ТБС с ледовым классом ICE

БТО

Проект 81200



3 единицы
Буксиры-толкачи с ледовым классом (Лед 30)A

ОТ-2400

Проект Н-3290/3291



8 единиц
Буксиры-толкачи с ледовым классом (Лед 20)A

РОРО-ПОНТОНЫ 8916

Проект 8916



11 единиц
РОРО-понтон с ледовым классом IC

РОРО-ПОНТОН ГРПН

Проект 8516



1 единица
РОРО-понтон с ледовым классом 3

ИЕВОЛИ ОРАНДЖ



1 единица
Многоцелевое ТБС с ледовым классом 1A

СОВЕНА



1 единица
Многоцелевое ТБС с ледовым классом ICE

ОЗЕРНЫЙ

Проект Н-3180



1 единица
Буксир с ледовым классом IC

ОТА-800

Проект 758AM



1 единица
Буксир-толкач с ледовым классом (Лед 20)

РОРО-ПОНТОНЫ СИММАР

Проект 9516



2 единицы
РОРО-понтон с ледовым классом ICE

РОРО-ПОНТОНЫ 16801



3 единицы
РОРО-понтон

@morwennashipping

ТЕЛЕФОН: +7 (495) 151-85-20

E-MAIL: chartering@mwship.com

АДРЕС: Россия, 125212, Москва, Головинское шоссе 5, БЦ «Водный», оф. №20018

Полный список флота на сайте: WWW.MWSHIP.COM

Общество с ограниченной ответственностью
«Судоходная компания Морвенна»

